

IDUNA, SA  
 Lugar de Vila Nova, Nogueira  
 4710-195 Braga  
 www.iduna.eu

FICHA TÉCNICA DO PRODUTO / PRODUCT PART LIST

ITEM NO.	REF.NO.	DESIGNAÇÃO / DESCRIPTION	PLANIFIC./PLANNED	PESO/WEIGHT	QUANT./QTY
1	R210014	PERNA REUNIÃO "OPE"	105x223x719	2.633 Kg	8
2	E210174	ESTRUTURA INICIO/FINAL "OPE"	1550x700x30	10.139 Kg	2
3	R210103	CALHA CONDUTA "OPE" 1186x408x108mm		4.417 Kg	2
4	R210107	CALHA CONDUTA "OPE" 1986x408x108mm		7.345 Kg	1
5	R210194	TRAVESÃO DE UNIÃO DAS PERNAS	335x109x40	1.042 Kg	2
6	E210173	ESTRUTURA CONTINUAÇÃO "OPE" C/ BRAÇOS	2000x1102x30mm	11.100 Kg	1
7	E215311	TAMPO EM FORMA ELIPSE DIVID. 6 C/ BUCHAS	6000x1600x25mm	122.794 Kg	1
8	R132010	PEÇA DE UNIÃO TAMPO/TAMPO	82,8x50x2mm	0.063 Kg	13

DESENHO Nº FILE: <b>H 13 0452 01</b>	REV.:	REF. DO PRODUTO PRODUCT REF.: <b>H 13 0365 13</b>	DESIG. DA PEÇA/ DESCRIPTION: <b>MÓDULO INICIO P/ CALL-CENTER COMP. 4 POSTOS</b>
PROJECCÃO PROJECTION: 	TOLERÂNCIAS TOLERANCES: METAL: 0-149mm ±0.5mm >149mm ±1.0mm X* MADEIRA WOOD: 0-149mm ±0.5mm >149mm ±1.0mm X* PLÁSTICOS PLASTICS: 0-149mm ±0.5mm 149-1000mm ±1.0mm >1000mm ±2.0mm X* VIDRO GLASS: 0-3000mm ±2.0mm >3000mm ±3.0mm	SECÇÃO DEPARTAMENTO: <b>Montagem</b>	DESIG. DO PRODUTO/ PRODUCT DESCRIP: <b>MÓDULO INICIO P/ CALL-CENTER COMP. 4 POSTOS</b>
ESCALA SCALE: <b>1:30mm</b>	DATA/DATE:	NOME/NAME: <b>fabio</b>	<b>iduna</b> A reprodução não é permitida sem a devida autorização por escrito dos proprietários. Reproduction or issue to third parties in any form what so ever is not permitted without the written authority from the proprietor.
FOLHAS SHEETS:	DES./DRAWN.: <b>17/Set/13</b>	PESO WEIGHT: <b>194.325 Kg</b>	<b>TODOS OS DIREITOS ESTRITAMENTE RESERVADOS. ALL RIGHTS STRICTLY RESERVED.</b>

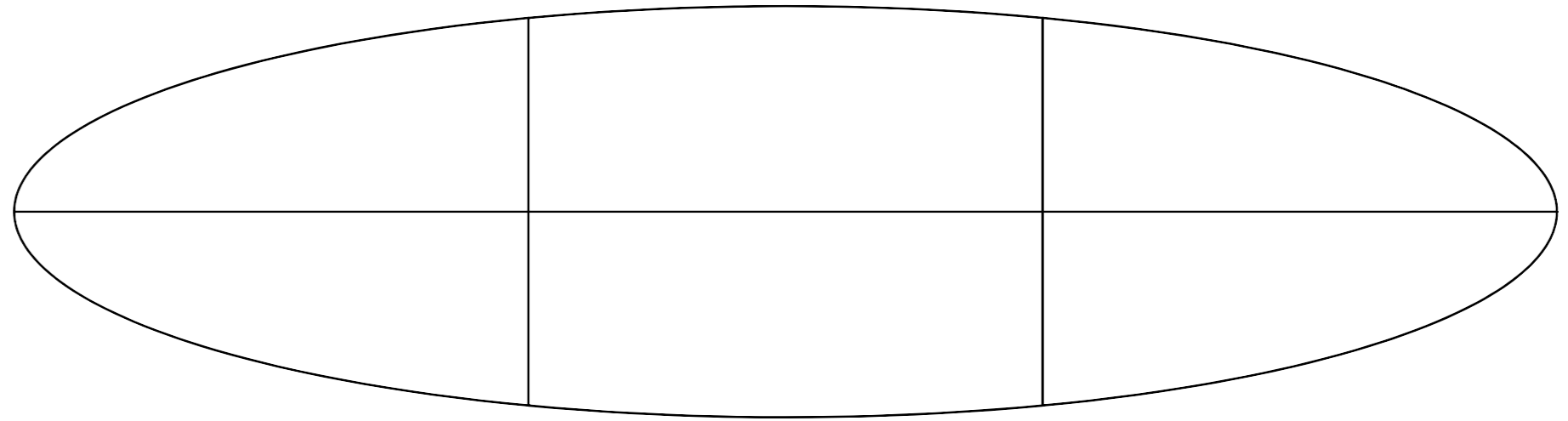
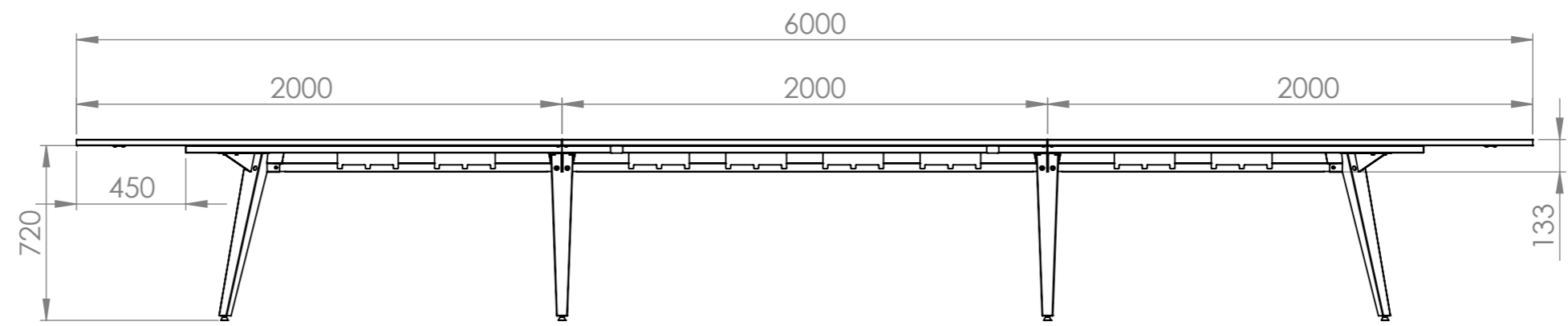
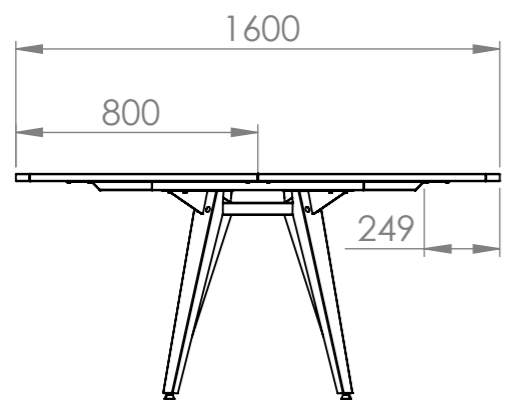
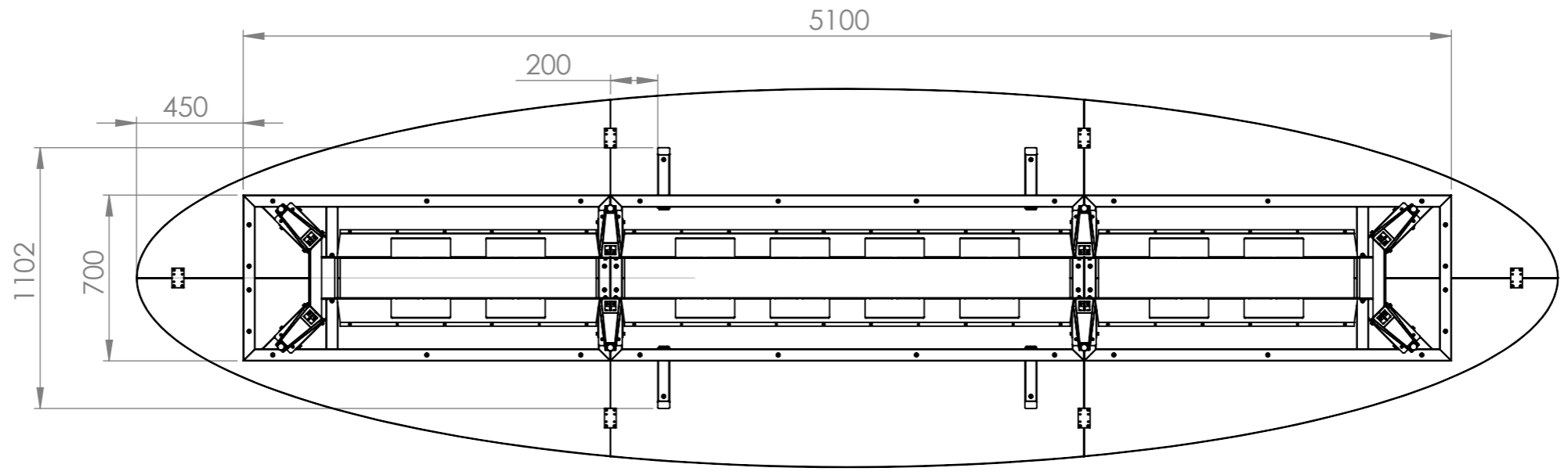
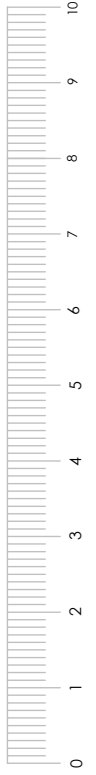

IDUNA,SA  
 lugar de vila nova, nogueira  
 4710-195 braga  
 www.iduna.eu

DESENHO Nº FILE:	<b>H 13 0452 01</b>	REV.:	REF. DO PRODUTO PRODUCT REF.:	<b>H 13 0365 13</b>	DESIG. DA PEÇA/ DESCRIPTION:	<b>MÓDULO INICIO P/ CALL-CENTER COMP. 4 POSTOS</b>
PROJECCÃO PROJECTION:		TOLERÂNCIAS TOLERANCES:	METAL:	0-149mm ±0.5mm >149mm ±1.0mm X* ±1*	SECCÃO DEPARTAMENTO:	<b>Montagem</b>
ESCALA SCALE:	<b>1:25mm</b>	MADERA WOOD:	0-149mm ±0.5mm >149mm ±1.0mm X* ±1*	PLÁSTICOS PLASTICS:	0-149mm ±0.5mm 149-1000mm ±1.0mm >1000mm ±2.0mm X* ±1*	DESIG. DO PRODUTO/ PRODUCT DESCRIP:
FOLHAS SHEETS:		VIDRO GLASS:	0-3000mm ±2.0mm >3000mm ±3.0mm			<b>MÓDULO INICIO P/ CALL-CENTER COMP. 4 POSTOS</b>
DES./DRAWN.:	17/Set/13	NOME/NAME:	<b>fabio</b>	PESO WEIGHT:		<b>194.325 Kg</b>

**iduna**  
 A reprodução não é permitida sem a devida autorização por escrito dos proprietários.  
 Reproduction or issue to third parties in any form what so ever is not permitted without the  
 written authority from the proprietor.  
 TODOS OS DIREITOS ESTRITAMENTE RESERVADOS. ALL RIGHTS STRICTLY RESERVED.

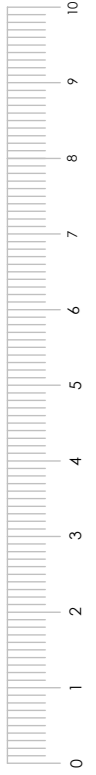

IDUNA,SA  
 lugar de vila nova, noqueira  
 4710-195 braga  
 www.iduna.eu

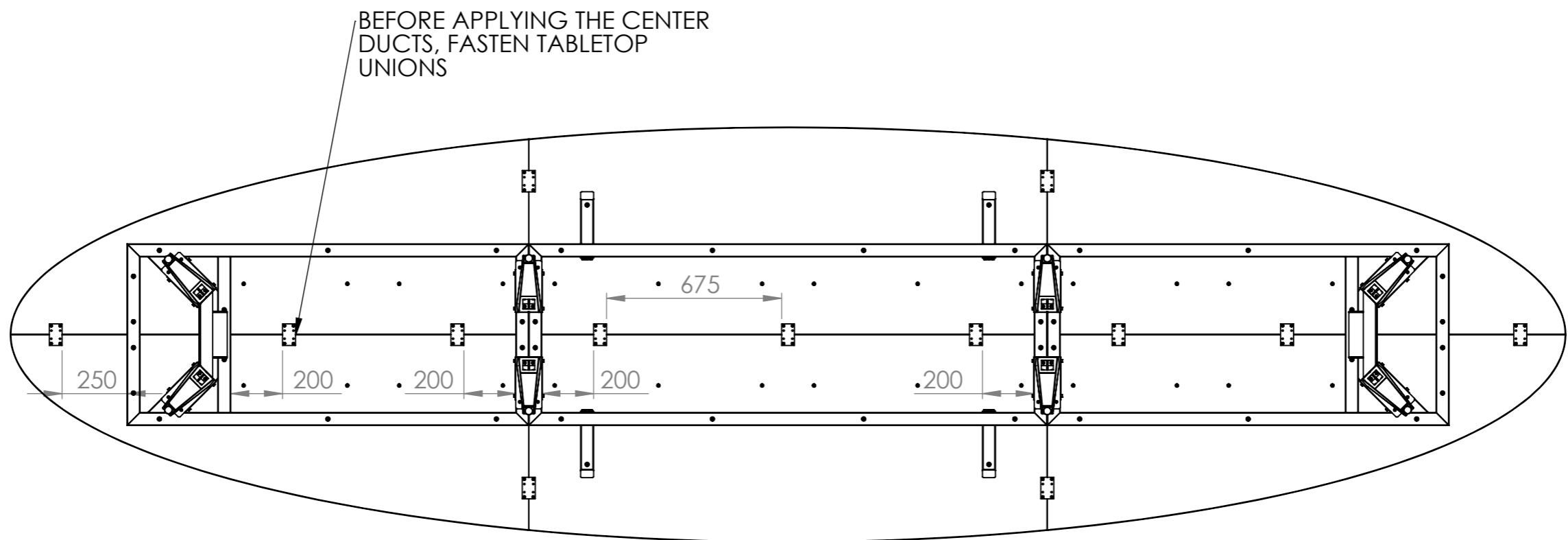

DESENHO Nº FILE:	<b>H 13 0452 01</b>		REV.:		REF. DO PRODUTO PRODUCT REF.:	<b>H 13 0365 13</b>		DESIG. DA PEÇA/ DESCRIPTION:	<b>MÓDULO INICIO P/ CALL-CENTER COMP. 4 POSTOS</b>
PROJECCÃO PROJECTION:			TOLERÂNCIAS TOLERANCES:		SECCÃO DEPARTAMENTO:	<b>Montagem</b>		DESIG. DO PRODUTO/ PRODUCT DESCRIP:	<b>MÓDULO INICIO P/ CALL-CENTER COMP. 4 POSTOS</b>
ESCALA SCALE:	<b>1:20mm</b>		METAL:	0-149mm ±0.5mm >149mm ±1.0mm X* ±1*					
FOLHAS SHEETS:			MADERA WOOD:	0-149mm ±0.5mm >149mm ±1.0mm X* ±1*					
			PLÁSTICOS PLASTICS:	0-149mm ±0.5mm 149-1000mm ±1.0mm >1000mm ±2.0mm X* ±1*					
			VIDRO GLASS:	0-3000mm ±2.0mm >3000mm ±3.0mm					
DES./DRAWN:	DATA/DATE:	17/Set/13	NOME/NAME:	<b>fabio</b>	PESO WEIGHT:	<b>194.325 Kg</b>			

**iduna**  
 A reprodução não é permitida sem a devida autorização por escrito dos proprietários.  
 Reproduction or issue to third parties in any form what so ever is not permitted without the written authority from the proprietor.  
 TODOS OS DIREITOS ESTRITAMENTE RESERVADOS. ALL RIGHTS STRICTLY RESERVED.